



A política da Sinepower, foi sempre, oferecer os melhores produtos projetados, ambientalmente amigáveis, de simples utilização, fáceis de manter e excepcionalmente bem fabricados, e assim, satisfazer as exigências dos nossos clientes, bem como cumprir com todas as normas e legislação.

Os 28VDC unidades de alimentação terrestre estado sólido variam de 300A contínua - 1200A carga de pico e 600 A contínua - 2400A carga de pico.

Asseguramos uma alimentação elétrica de alta qualidade, eficiente e segura.



## ENTRADA

- Tecnologia de ponta com semicondutores (IGBT) Retificador
- Correção do Fator de Potência (FP=1)
- Eficiência de até 90%
- Harmônicos de entrada baixos (<1.5% THDi), em conformidade com os regulamentos mais rigorosos a qualquer carga.



## SAÍDA

- Conversor de 800Hz DC-DC
- Isolamento Galvânico.



## EFICIÊNCIA

- Eficiência até 90%
- Função de Green Standby - perdas: 20 W
- Sem perdas de carga: <0.5 kW.



## TECNOLOGIA

- Caixas com proteção até IP55
- Caixa com pintura C5-M
- Sobre / sob a tensão na saída:
  - Sob tensão <20V (4 seg)
  - Sobre tensão >34V (4 seg)
  - Curto Circuito <5V ao limete de corrente(4 seg)
- Capacidade de sobrecarga desenhada para:
  - Bloco de potência 150% - Contínuo
  - Magnéticos 120% - Contínuo
- Proteção de sobrecarga regulada a:
  - 1200A - 5 segundos
  - 2400A - 5 segundos
- Proteção de sobreaquecimento.



## NORMAS

- AVIAÇÃO**
- ISO 6858 - Aircraft ground support electric supplies
  - SAE ARP 5015 - Ground equipment 400 Hz ground power performance requirement

- MILITAR**
- MIL-STD-704 - Aircraft electric power characteristics

- EMC**
- EN61000-6-4 - Electromagnetic compatibility - Generic emission standard
  - EN61000-6-2 - Generic immunity standard

- SEGURANÇA**
- IEC 60529 - Degrees of protection provided by enclosures (IP Code)
  - IEC 62477-1 - Safety requirements for power electronic converter systems and equipment

- AMBIENTAIS**
- Dry heat test (steady state) IEC 60068-2-2 subclause 5.3
  - Damp heat test IEC 60068-2-78 subclause 6
  - Vibration test IEC 60068-2-6 subclause 6
  - Salt mist test IEC 60068-2-52 subclause 6
  - Dust and sand test Test Lc1 of IEC 60068-2-68

# ESPECIFICAÇÕES

## SINEGPU 28VDC 28VDC UNIDADE DE ALIMENTAÇÃO TERRESTRE (MÓVEL)

### ENTRADA

- 4 Fios | 3 Fios opcional
- Trifásico 400V/415V AC |  $\pm 10\%$ \*
- 50/60Hz |  $\pm 10\%$
- Conteúdo harmónico de entrada |  $<2\%$  em carga máxima

### SAÍDA

- Saída 28.5VDC |  $\pm 1\%$ \*
- Capacidade de corrente contínua (a 28.5VDC) | 300A/600A\*
- Máximo de corrente limite (a 28VDC) | 1200/2400A por até 5sec
- Ajuste por etapas do limite de corrente (de 600A) |  $\pm 0.5\%$
- Regulação da tensão a 600A | 1%
- Ondulação |  $<0.5\%$
- Recuperação dinâmica para 90% VDC |  $<40\text{ms}$
- Compensação de tensão | 0-4V até 600A (feedback remoto)
- Isolamento Galvânico | Transformador 800Hz
- Retificador IGBT + DIODO

\* Outras Tensões e Frequências disponíveis sob consulta

\* Outras Limites de Sobrecarga Eletrónica disponíveis sob consulta

### CONDIÇÕES AMBIENTAIS

- Temperatura do refrigeração (max) | Ar forçado até 40°C
- Temperature ambiente (min/max) | -40°C a +40°C
- Humidade relativa (min/max) | 0% a 90% sem condensação
- Grau de poluição | 2
- OVC (Categoria de sobretensão) | 3
- Altitude | Até 2000m



# DESENHO TÉCNICO

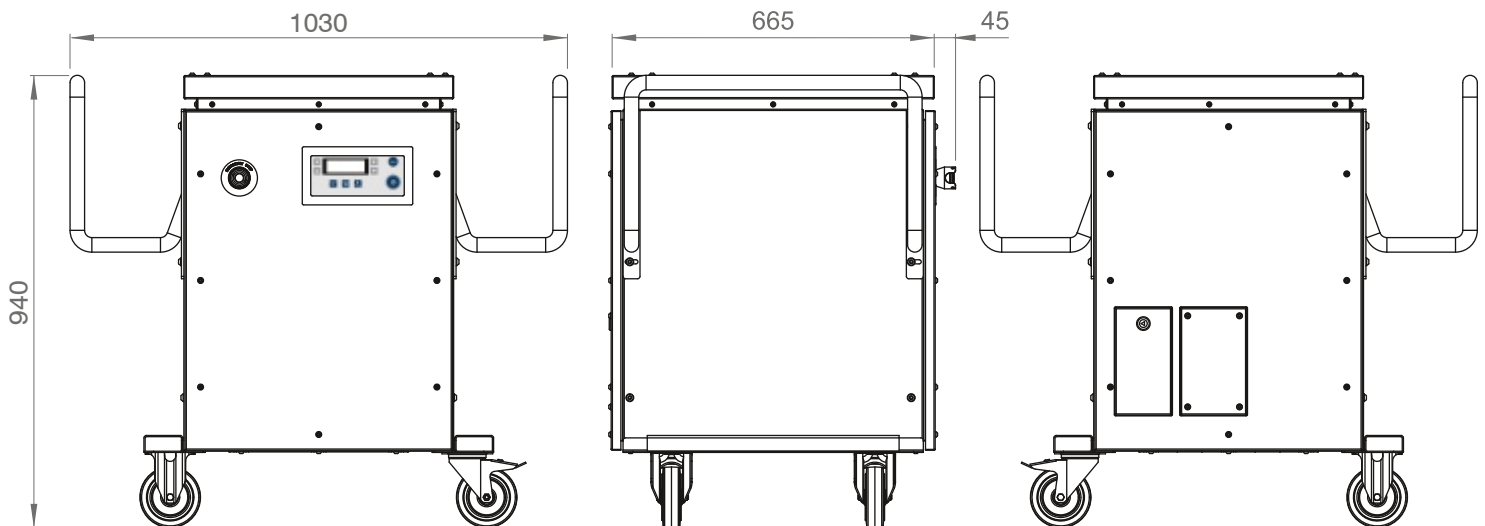

 sinepower Zona Industrial do Mamodeiro  
Rua Augusto Marques Branco, Lote 21-A  
3810-783 Aveiro, Portugal

Phone: +351 234 946 000  
Fax: +351 234 946 007  
GPS: N40°34'20", W8°33'48"

sinepower@sinepower.pt  
www.sinepower.com